



ALVA TT

PLATINE VINYLE À ENTRAÎNEMENT DIRECT

Contenu

CONTENU DE LA BOITE	24
VUE DE DESSUS	25
VUE ARRIÈRE	25
RÉGLAGES	26
CONNEXION AUDIO ANALOGIQUE	28
CONNEXION BLUETOOTH	28
INSTRUCTIONS D'EMPLOI	29
RÉSOLUTION DES PROBLÈMES	29
CARACTÉRISTIQUES TECHNIQUES	30
GARANTIE	30

Ce guide est conçu pour rendre l'installation et l'utilisation de ce produit aussi facile que possible. Les informations contenues dans ce document ont été soigneusement vérifiées au moment de l'impression; cependant, Cambridge Audio menant une politique d'amélioration continue de ses produits, la conception et les caractéristiques de cet appareil peuvent être modifiées sans préavis.

Ce document contient des informations protégées par le droit d'auteur. Tous droits réservés. Aucune partie de ce manuel ne peut être reproduite par un moyen mécanique, électronique ou autre, sous quelque forme que ce soit, sans autorisation préalable écrite du fabricant. Toutes les marques ou marques déposées sont la propriété de leurs propriétaires respectifs.

© Copyright Cambridge Audio Ltd 2018.

Qualcomm est une marque déposée de Qualcomm Incorporated, enregistrée aux États-Unis et dans d'autres pays, utilisée avec autorisation. aptX est une marque déposée de Qualcomm Technologies International, Ltd., enregistrée aux États-Unis et dans d'autres pays, utilisée avec autorisation.

Qualcomm aptX est un produit de Qualcomm Technologies International, Ltd.

Le nom et les logos Bluetooth® sont des marques déposées appartenant à Bluetooth SIG, Inc. et leur utilisation par Audio Partnership Plc fait l'objet d'un accord de licence. Les autres marques de commerce et noms commerciaux appartiennent aux sociétés qui en sont respectivement détentrices.

Assurez-vous d'enregistrer votre produit sur:

WWW.CAMBRIDGEAUDIO.COM/REGISTER

Pour profiter des nouvelles sur les futurs produits, mises à jour de logiciels et offres exclusives.

Support

VIDÉO DE DÉMONSTRATION

Comment installer une platine vinyle Alva TT :
www.cambridgeaudio.com/tt/setup

FAQ ET SUPPORT

Veillez visiter www.cambridgeaudio.com/tt

PRENEZ CONTACT AVEC NOTRE ÉQUIPE DE SUPPORT TECHNIQUE DÉDIÉE :

support@cambridgeaudio.com

UK : +44 20 7551 5422

US : +1 877 357-8204

DE +49 40 9479 2800

HK : +852 2882 4000

ALVA TT. AJOUTEZ JUSTE UN VINYLE.

Cher ami mélomane,

Avant tout, merci d'avoir choisi Cambridge Audio.

Je suis sûr que vous êtes impatient d'écouter votre nouvel achat. J'espère que vos attentes seront dépassées et que le plaisir perdurera encore pendant de nombreuses années.

Chez Cambridge Audio, nous sommes impressionnés par la façon dont la musique peut nous émouvoir. C'est quelque chose qui n'est pas facile à décrire, mais vous savez à quel point c'est merveilleux. Personnellement, écouter un système de qualité provoque toujours chez moi la même réaction, il me prend, me possède et exige que j'écoute. Je peux me perdre dans un voyage de découverte, écoutant des morceaux que je n'ai pas entendus depuis des années comme si c'était la première fois. Ça me fait vibrer, je hoche la tête, je souris, je tape du pied et s'il y a un verre de vin, je danse comme un fou ! C'est aussi excitant que d'entendre les chansons pour la première fois, mais avec le plaisir supplémentaire de se rappeler les moments vécus et les sentiments éprouvés. C'est vraiment quelque chose de magique.

Malheureusement, les systèmes de mauvaise qualité sont omniprésents et polluent notre monde par le bruit. Nous acceptons les mauvaises expériences sonores comme si c'était normal, il y a donc des moments dans votre musique, des pensées de vos artistes préférés, que vous n'avez jamais ressentis pleinement. C'est un crime.

Nous voulons que vous entendiez votre musique comme l'artiste voulait qu'elle soit entendue, sans rien ajouter, sans rien enlever. Parce que c'est ce que les mélomanes comme nous méritent. C'est pourquoi nous expérimentons constamment, résolvons les problèmes et créons de nouveaux produits, comme nous le faisons depuis 50 ans. Et pourquoi nous essayons toujours d'améliorer l'expérience d'écoute. La pureté absolue.

Mais au final, le plus important n'est pas le matériel où même la musique. C'est ce que vous ressentez lorsque vous l'écoutez. Nous espérons que votre ALVA TT vous ramènera aux moments magiques de votre vie qui vous ont fait tomber amoureux de la musique.

Il est temps de s'asseoir, de mettre un disque et de laisser la musique vous emporter là où votre cœur le souhaite.

Cambridge Audio, Pour les gens qui écoutent vraiment.



Stuart George
DIRECTEUR GÉNÉRAL, CAMBRIDGE AUDIO

Conçue et fabriquée au Royaume-Uni

la platine Cambridge Audio ALVA TT est destinée aux amateurs de vinyle qui sont à la recherche d'une solution élégante, facile à utiliser et au son exceptionnel.

- Bluetooth aptX HD vous permet de placer votre ALVA TT où vous voulez dans votre maison et de vous connecter sans fil à votre système Hi-Fi ou enceinte Bluetooth (ou même à un casque sans fil) avec une superbe qualité Hi-Res.
- Le préamplificateur phono intégré de Cambridge Audio (basé sur la technologie de nos préamplificateurs phono primes ALVA Solo & Duo) élimine le besoin de boîtes supplémentaires encombrant votre installation.
- La combinaison du moteur à entraînement direct de votre ALVA TT et d'un plateau POM dense garantit une précision extrême de la vitesse de lecture de votre précieuse collection de vinyle.
- La cellule MC haut niveau conçue par Cambridge Audio, associée à un bras de lecture monobloc, offre un niveau de détail incroyable à votre collection de disques.

Contenu de la boîte

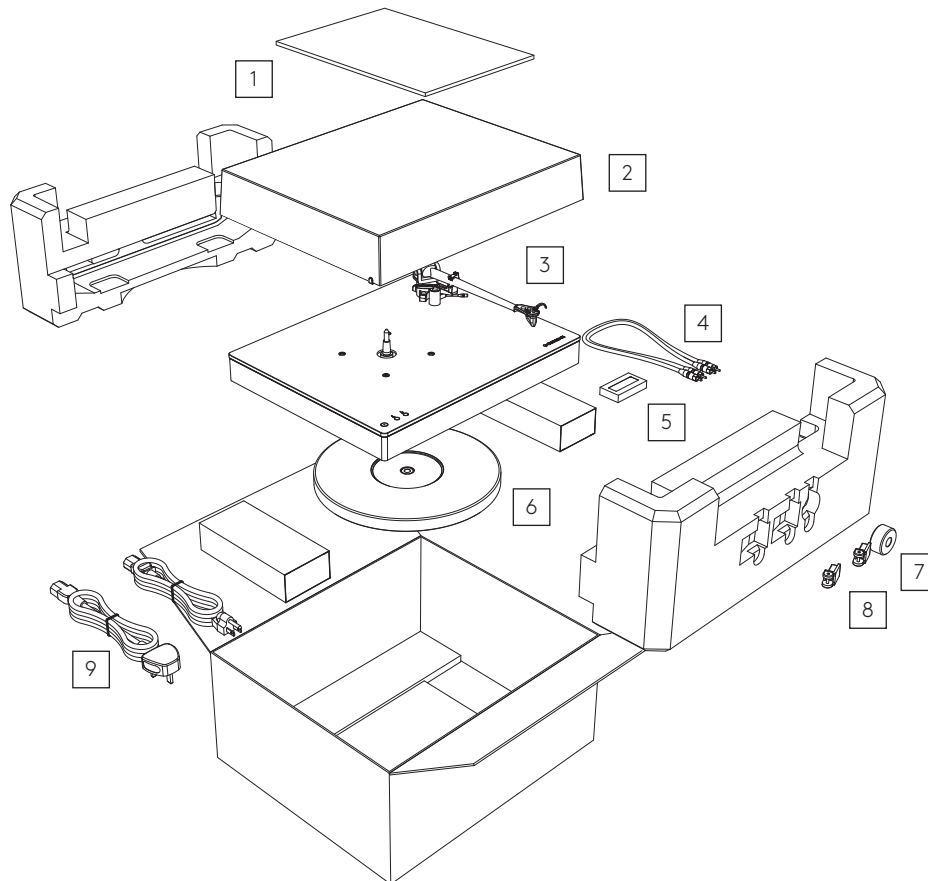

1. DOCUMENTATION

2. COUVERCLE DE LA PLATINE

3. PLATINE VINYLE

4. CÂBLE D'INTERCONNEXION ANALOGIQUE

5. JAUGE DE FORCE

6. PLATEAU

7. CONTREPOIDS

8. CHARNIÈRES DU COUVERCLE

9. CORDON D'ALIMENTATION

Vue de dessus

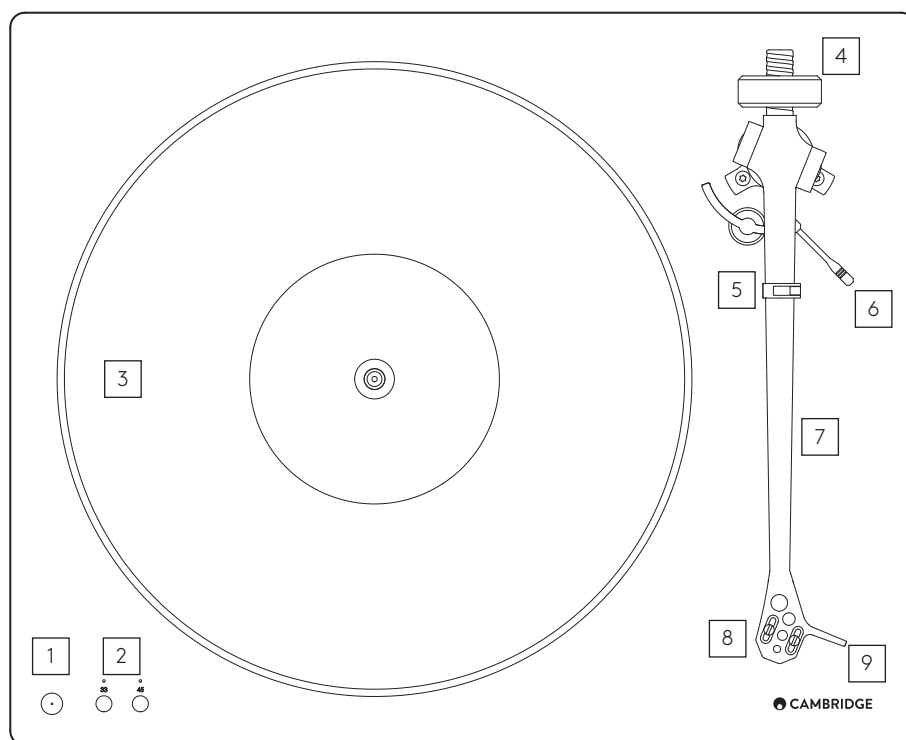

1. VEILLE/MARCHE

Commute l'appareil du mode Veille (indiqué par une LED de faible luminosité) au mode Marche (indiqué par une LED très lumineuse).

2. BOUTONS DE SÉLECTION DE LA VITESSE DE ROTATION ET MARCHE/ARRÊT

3. PLATEAU PRINCIPAL

4. CONTREPOIDS DU BRAS DE LECTURE

Utilisé pour ajuster la force de pression (appui).

5. SUPPORT DU BRAS DE LECTURE

6. LÈVE-BRAS

7. BRAS DE LECTURE

8. CELLULE À BOBINE MOBILE CAMBRIDGE AUDIO

9. PORTE-CELLULE

Vue arrière

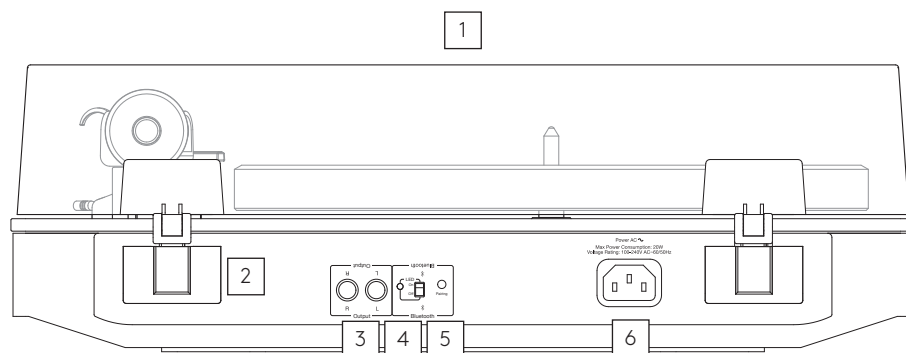

1. CAPOT

2. CHARNIÈRES ET FIXATIONS DU COUVERCLE

3. PRISES DE SORTIE DU SIGNAL

Connecter l'entrée de ligne d'un amplificateur à l'aide du câble RCA fourni
Remarque importante : Ne pas connecter à l'entrée Phono d'un amplificateur.

4. STATUT BLUETOOTH AVEC INTERRUPTEUR MARCHE/ARRÊT DE LA LED

5. BOUTON D'APPAIRAGE BLUETOOTH

6. PRISE D'ALIMENTATION CA

Réglages

1

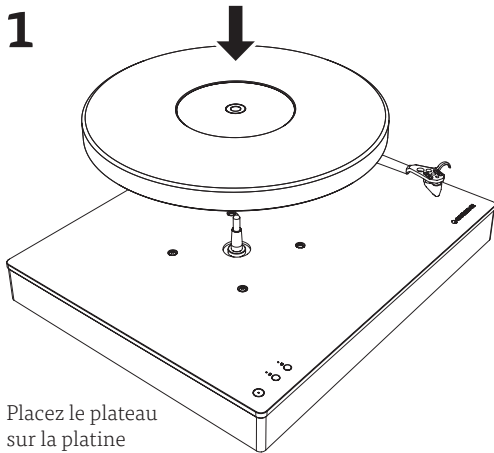

Placez le plateau sur la platine

2

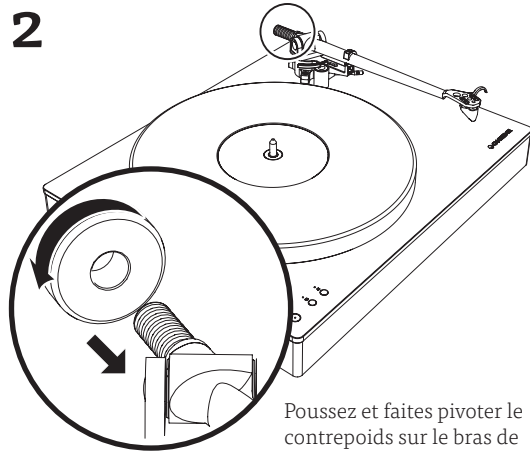

Poussez et faites pivoter les contrepois sur le bras de lecture

3

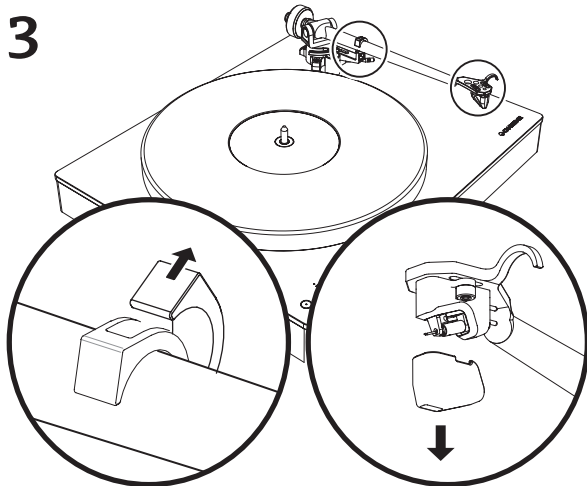

Relâchez le bras de lecture et retirez le protège-stylus.

Note importante : Faites attention lorsque vous manipulez la cellule de l'Alva TT. Abaissez-la doucement sur le plateau, ne la laissez pas tomber.

4

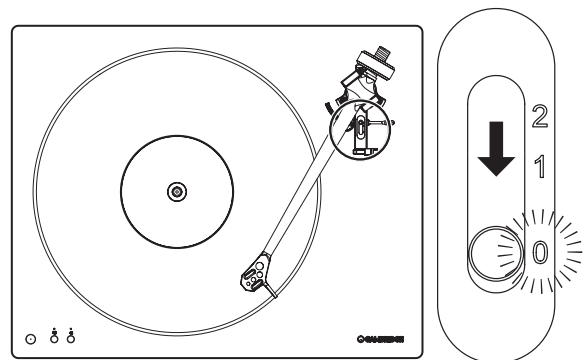

Positionnez l'anti-skating sur "0" pour le réglage

5

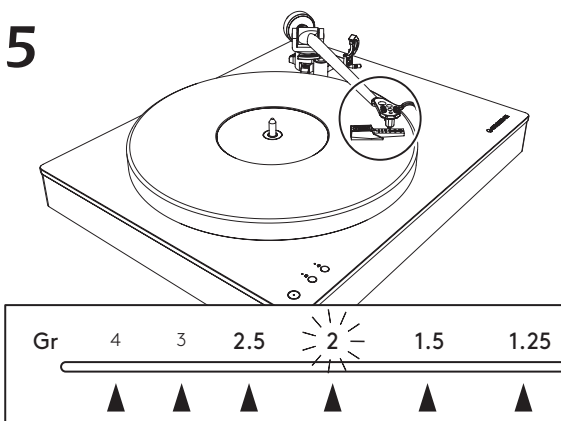

Placez la jauge de force du bras de lecture sur le plateau et abaissez soigneusement le stylus sur "2".

6

Le réglage du contrepois garantit que la pression exercée par le stylus sur le disque est correcte. Une pression excessive peut entraîner une distorsion, une perte d'informations ainsi que l'usure de vos disques. Trop peu de pression et le stylus sautera, risquant d'endommager vos disques.

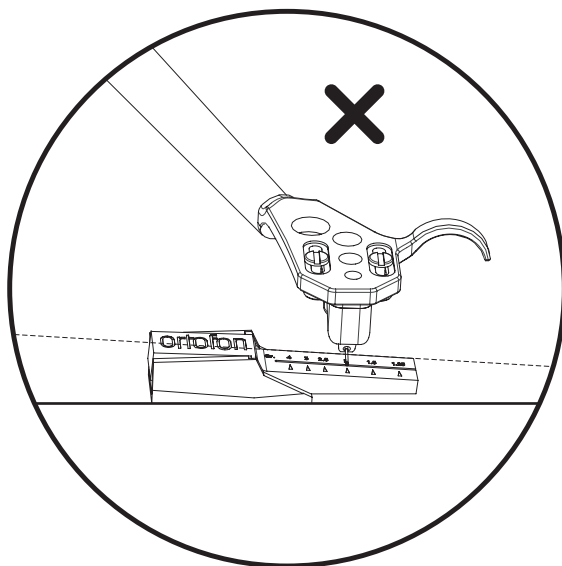

Balance du bras trop lourde

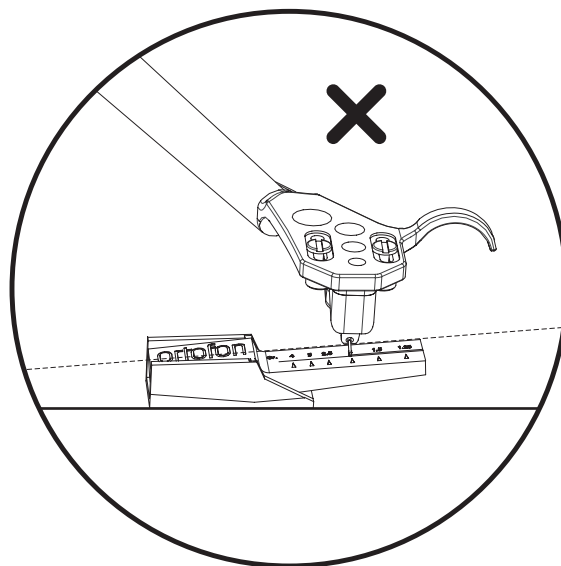

Balance du bras trop légère

Tourner dans le sens contraire des aiguilles d'une montre pour augmenter le poids de la balance ou dans le sens des aiguilles d'une montre pour réduire le poids de la balance.

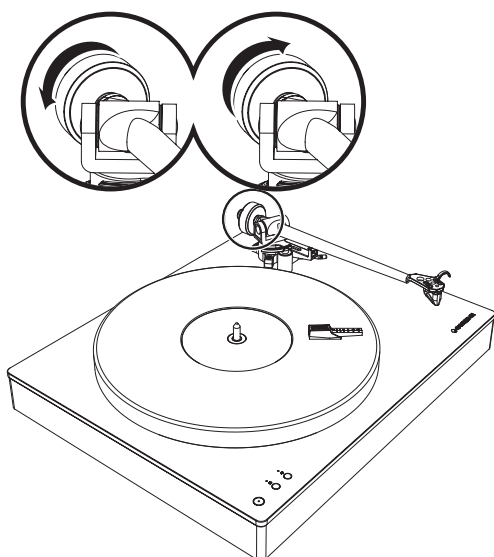

⚠ Reposez le bras sur son support pour ajuster le contrepois. Cette étape requiert de l'attention et de la patience

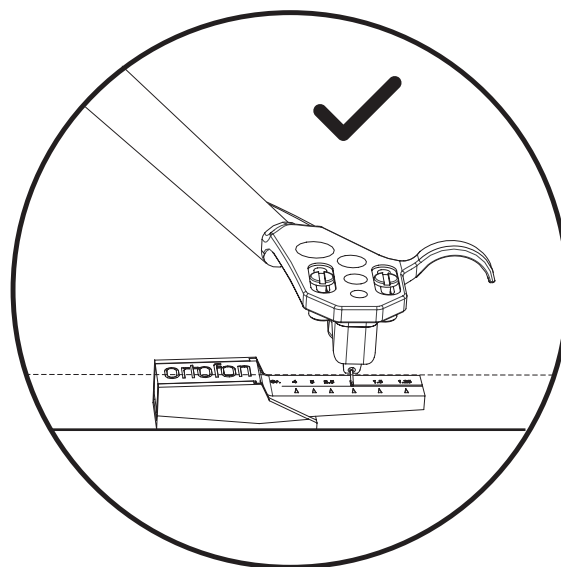

Ajustez le contrepois jusqu'à ce que la jauge de force du stylus soit en équilibre

7

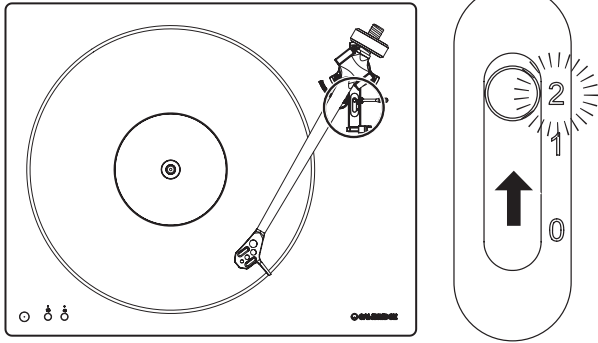

Positionnez l'anti-skating sur "2" pour l'utilisation

8

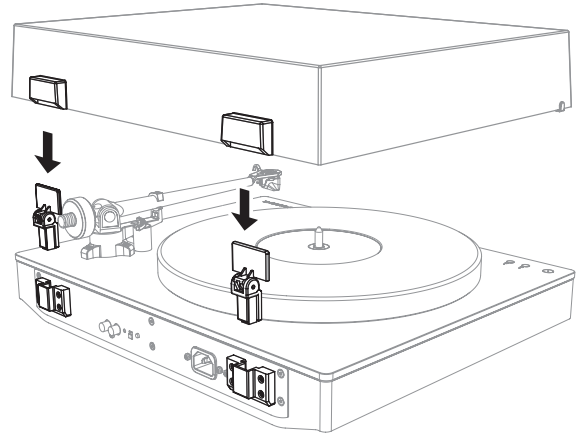

Connectez les charnières à la platine et insérez le couvercle

9 Connexion audio analogique

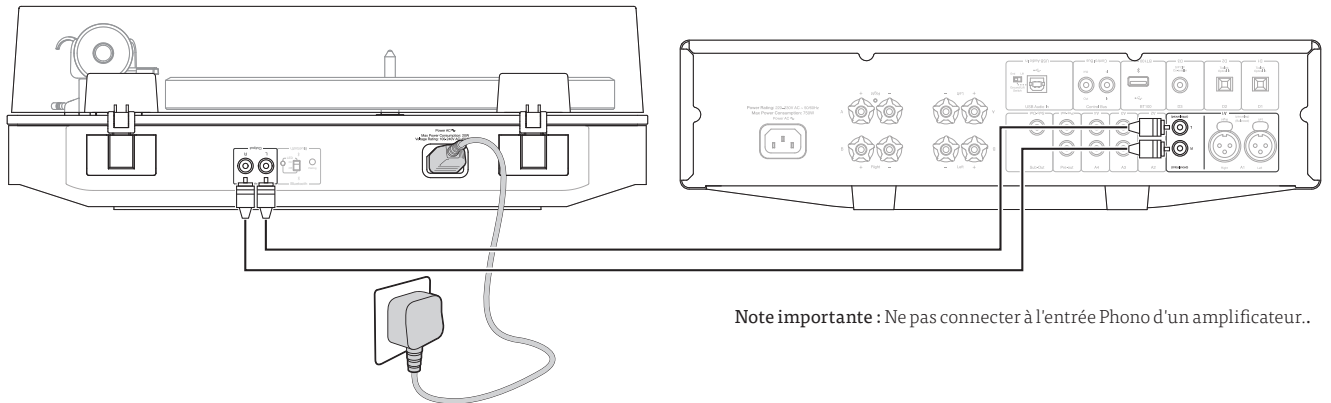

Note importante : Ne pas connecter à l'entrée Phono d'un amplificateur..

10 Connexion Bluetooth

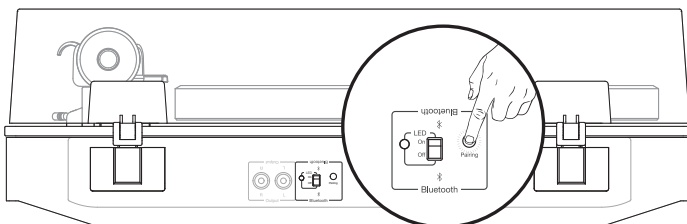

LED DE STATUT

Clignotement rapide – En mode d'appairage.

Lent clignotement - Recherche du dernier appareil appairé.

Fixe - Appairé à un appareil.

Longs intervalles fixes – Appairé à un périphérique utilisant le codec aptX ou aptX HD.

Appuyez sur bouton d'appairage pendant 2 secondes pour accéder au mode d'appairage.

Par défaut, le Bluetooth tente de se connecter au dernier appareil appairé.

Appuyez sur le bouton d'appairage pendant 10 secondes pour effacer les connexions et désactiver le Bluetooth.

Instructions d'emploi

LECTURE DES DISQUES

1. Placez votre disque sur l'axe et appuyez sur le bouton marche/arrêt sur le panneau supérieur.
2. Appuyez sur le bouton correspondant à la vitesse de rotation requise (33 ou 45) sur le panneau supérieur.
3. Soulevez le bras de lecture en déplaçant le lève-bras vers l'arrière de la platine.
4. Placez le bras de lecture sur l'emplacement souhaité (rainure) du disque.
5. Abaissez le bras de lecture en déplaçant lève-bras vers l'avant de la platine.

ARRÊT DE LA LECTURE

1. Soulevez le bras de lecture avec le lève-bras.
2. Reposez le bras de lecture dans son support.
3. Fixez le bras de lecture avec la pince de fixation.

4. Appuyez sur le bouton de vitesse du plateau pour arrêter la rotation du plateau.
5. Appuyez sur le bouton d'alimentation pour passer en mode veille.

ARRÊT AUTOMATIQUE (APD)

La platine passera automatiquement en mode veille après 20 minutes d'inactivité.

Pour désactiver l'APD, en mode veille, appuyez sur le bouton d'alimentation pendant 5 secondes.

Pour réactiver l'APD, appuyez sur le bouton d'alimentation pendant que vous branchez le câble d'alimentation sur la platine.

Résolution des problèmes

Pas de son sur un ou les deux canaux

- L'amplificateur n'est pas allumé.
- L'amplificateur est en sourdine.
- Une entrée incorrecte est sélectionnée.
- Mauvaise connexion avec l'amplificateur, les connecteurs ne sont pas complètement insérés.
- Le stylus ne touche pas le disque.
- Pas de connexion aux haut-parleurs.

Son déformé ou incohérent

- Le platine n'est pas connectée à la bonne entrée de l'amplificateur.
Remarque : Ne connectez pas la platine à un préampli phono externe ou à une entrée phono.
- La vitesse de rotation (RPM) ne correspond pas à l'enregistrement.
- Force d'appui et/ou anti-skating mal réglés.
- Disque en mauvais état.
- Le stylus ne touche pas le disque.
- Le stylus est endommagé.
- La platine capte des vibrations excessives ou n'est pas parfaitement horizontal.

Le stylus saute sur disque

- La protection du stylus n'a pas été retirée.
- La force de pression est trop faible - Vérifiez que la pression est correcte avec la jauge de force du bras de lecture.
- Vérifiez que l'Anti-Skating est réglé sur "2".
- La platine capte des vibrations excessives ou n'est pas parfaitement horizontal.
- Disque en mauvais état.

La platine ne se connecte pas à un périphérique de lecture Bluetooth.

- La platine et l'appareil sont trop éloignés l'un de l'autre.
- L'appareil Bluetooth n'est pas en mode appairage.
- La platine n'est pas en mode appairage.

La platine ne se connecte pas au bon périphérique de lecture Bluetooth.

- Désactiver/éteindre tous les autres appareils Bluetooth.
- Supprimez tous les appareils appairés à la platine.

Son incohérent sur un périphérique de lecture Bluetooth.

- Le signal Bluetooth est bloqué/interrompu.
- La platine et l'appareil sont trop éloignés l'un de l'autre.

Caractéristiques techniques

PLATINE VINYLE

Type	Entraînement direct
Vitesses de rotation	33 1/3, 45 rpm
Couple moteur	1.6 kg/cm
Pleurage et scintillement	<0.1%
Plateau	POM (Polyoxymethylene)
Diamètre	305 mm

BRAS DE LECTURE

Type	Moulage d'aluminium en une seule pièce
Longueur effective	238 mm
Avance (overhang)	17.2 mm
Poids effectif	11 g

PRÉAMPLIFICATEUR PHONO INTERNE

Gain @ 1kHz	42dB
Sortie nominale (avec cellule CA)	250m Vrms
Bruit d'entrée équivalent (A-pondéré)	0.1u Vrms
Précision de la courbe RIAA	+/-0.3dB 30Hz-20kHz
Rapport signal/bruit (réf. sortie 1V, 20-20K BW).	>90dB
THD+N 1kHz	0.0025%
Impédance d'entrée	47kΩ
Capacité d'entrée	320pF

SORTIES

Sorties audio	Niveau de ligne RCA
Bluetooth	SBC/aptX/aptX HD

GÉNÉRAL

Alimentation électrique	AC 100-240V, 60/50Hz
Consommation maximale	6W Env., 20W maxi, <0,5W (En veille)
Dimensions (L x H x P)	435 x 139 x 368 mm
Poids	11 kg

CELLULE

Type	Bobine mobile Haut Niveau
Réponse en fréquence	+/- 1dB 30Hz-20kHz
Stylus	Elliptique
Cantilever	Aluminium
Niveau de sortie	2mV @ 1kHz
Force d'appui	2 g
Force d'appui recommandée	47kΩ

Garantie

Cambridge Audio garantit ce produit avec une garantie limitée de 2 ans.

La garantie couvre la réparation ou le remplacement (à la discrétion de Cambridge Audio) de votre produit Cambridge Audio s'il s'avère défectueux en raison d'un défaut de matériaux ou de fabrication pendant la période de garantie.

Remarque : L'usure du stylus n'est pas couverte par cette garantie.

Contactez votre revendeur pour toute réclamation au titre de la garantie.

Ce qui n'est pas couvert :

Dommages accidentels, utilisation abusive, mauvaise utilisation, négligence du produit;

Dommages résultant d'une utilisation non conforme à la puissance nominale du produit.

Dommages causés par des sources externes telles que le transport, les intempéries, les pannes d'électricité ou les surtensions.

Pannes causées par des circonstances indépendantes de la volonté de Cambridge Audio.

Utilisation de pièces non assemblées ou installées conformément aux instructions de Cambridge Audio.

Réparations ou modifications effectuées par des tiers autres que Cambridge Audio ou ses agents agréés.

Remarques



WWW.CAMBRIDGEAUDIO.COM

Gallery Court, Hankey Place
London SE1 4BB
United Kingdom

Cambridge Audio est une marque de Audio Partnership
Plc Déposée en Angleterre No. 2953313

AP36043/3